

Grantham Post

TOC?

師兄、師姐，
保重，又安
寧羽白啦！

靜雞雞，
講你知，
師原來以前
係個味嘢……
哈哈！

有嘢好
嘢好
嘢好
嘢好

家豪：
我等了你十年，早已肝
腸寸斷，請你不要逃
避分析自己，我知道
你和杜國威先生一
樣，用情是那麼深。如
果你不相信，就自己
看一看吧。
小蝶

阿詠·阿銀
你兩個好鬼
靚爆鏡!!!
(請老友一睇)

葛所、
葛師、
我……

肥彭：
再坐一會
吧!
魚日

細路，唔好再係
學院 (GC I or II) "搵嘢"!
怪係上

廁所修理
急需變身
請忍!!!

出啲
GRANT & LAO
LAO, 約
埋小矮人
有WUOT

永遠懷念

遙遙送給王秀媚老師和周志齊老師：

每看一趟電視新聞，忍不住眼淚，滴滴往下垂，是一次又一次。當天晚上，電台的電話節目，全是有心人的心聲，他們的話，教人久久不能入睡。

翌日，翻閱報紙，看了一會，說不出話來，再拿起報紙，片刻之後，不忍再看下去。拿起——放下——拿起——放下，不知道有多少次，只記得心酸的感覺去了又來。

天意弄人，誰也料不到會是這樣。不過，偏偏一些「事後孔明」，卻愛說長道短。

「怎會選擇那條路線，這麼危險？」

「唉！沒有經驗，不應該向山上走，害死了學生！」

「如果他們不死，怎樣向外界交代？」

也許，也許，有些話說得對。可是，遠足沒有難度，又何須走到郊野，倒不如到公園走幾個圈罷了。事前的策劃是否周密恰當，如今難以判定，死者已矣，更何況，不是陡坡害人，而是無情的山火。

意料之外的山火，像是狂風捲大地，情況極之危急，向哪個方向逃生才是安全，只有當事人才知道。人們常說：「遇到危險要保持鎮定。」試問在生死關頭有多少人能夠做到？即使自己可以冷靜行事，又如何安撫身邊十多個喧囂害怕，焦急無力的少年？

兩位老師平日敬業樂業，悉心栽培學生，已經是最好的交代，無愧於人，無忤於己。

生命的意義不在乎得到甚麼，而是在於做過甚麼。兩位老師燃燒自己，延續別人的生命，由這種情操發出的光芒，照亮了無數冷漠的心，尤其是少年的心，使他們的人生得到啓發。

在新的國度裏，沒有俗世紛擾，瀰漫著祥和。我們知道，兩位老師在遙遠的地方，默默保祐受傷的學生早日康復。

祝
快樂

葛量洪編委會
同人永遠懷念

編

者

「完成了，終於做起了！」這是我多月來最渴望發出的聲音，但卻遲遲未能經聲帶振動發出來（哈哈！聲音可是經過物體的振動而產生的！）。對於那些等待著學生報的同學，我謹代表編委會致以十億二千萬分歉意（夠誠意卦？）。至於遲遲未出的原因.....相信多功課學院生活忙，這些例牌原因你們一定不大願意接受。唔.....讓我使出必勝的絕招----原因是要保持「Q 嚟」，高質素呀！

在決定落稿的一段期間，不少稿件被吾擲來擲去。原因是吾對稿件諸多挑剔，這又不行那也不行。幸好各大小聰明活潑善解人意的編委成員多多包涵，忍辱負重的改完又改。有不少較前期完成的稿件因不夠UP-DATE而遭到封殺，相信在《鐸韻》有生之年，都不可能重見天日了！哀哉！哀哉！

的

話

而在學生報的製作期間，實在有太多的感動時候了。導師在百忙中襄助贈稿（字字珠璣，但可沒有稿費收！），師兄師姐師弟師妹犧牲補習或拍拖或溫習的時間來接受我們的訪問，各編委不辭勞苦兩邊飛（正校↔分校）回來排版，朋友借出私人電腦和地方權充編委房，靚仔叔為我們打掃編委房等等，這一切一切實在令人太感動了.....！

多謝以上各人，多謝各編委成員，沒有你們，那有鐸韻的出現呢？更要多謝各編委的父母，沒有他們，那有如此聰明的仔子女女呢！多謝你們看畢這段冗長的編者的話，沒有你們，那有我們呢？多謝，多謝，多謝各位看官.....

鐸韻

這是本期學生報的名字。雖然明知它最多只有兩年壽命，但眾人仍堅持要為它取此名字。

鐸韻

一個古雅的名字，其讀音和含義可參考封底從多本工具書找來的解釋。吾等皆認為它正配合我們的風格，是一本代表一班將為人師表「聲音」的學生報。

鐸韻

充滿著你我都有興趣知的內容。作為大專生，我們是在其他人眼中的形象是：被動、只談風花雪月或僅與自己有關的事，而不聞外面世界。難道你認同這固有的形象？不，我深信我們是一班擁有理想、目標的大專生，我們甚至比其他的大專生幸運，因為我們既看清前面要走的方向，而且還開始踏出第一步。否則，你和我根本沒有可能在此相遇。

行動

沒有行動的理想是死的。是時候讓我們打破一直以來固有的框框，就像封面的佈告板一樣。舊的不去，新的怎來？但盼望在改變的同時，我們仍保留著最可貴的聲音----鐸韻。

總編輯

郭詠儀

註：鐸韻可解作教師教化的聲音

鳴謝

香港藝術發展局
劇作家杜國威先生
胡少偉導師
黃炳文導師
梁景信導師
羅萬成導師
盧賢巨導師
李孝聰導師

MR. FORRESTER
DR. ANDY GURTIS
香港大學
香港理工大學
香港科技大學
香港浸會大學
香港城市大學
嶺南學院

(排名不分先後)

編者的話

永遠懷念

相逢在校園

吾愛吾校 P.32
 實習樂與怒 P.38
 學院十大控訴康樂棋 P.41
 三代同堂 P.44
 老友小心踩過界 P.48
 語言卜卜趣 P.50
 教室掌門必殺技 P.52

靈魂搜索

逃避分析自己的
 溫情劇作家杜國威 P.54
 涓涓清泉洗心塵 P.57
 香港藝術發展局 P.58

鐸韻

社政揚聲器

夕陽政治 P.18
 我對肥彭知多少 P.23
 特區法律答問大會
 被攻擊的地球，
 核試黑色的野心 P.28

教育Radar

TOC，關我乜事？ P.6
 目標為本課程的利弊 P.10
 教育團體睇真D P.13
 一題兩文 P.14

綜合燒

小矮人非常旅遊篇 P.61
 校園為食偵緝檔案 P.66
 變變變廁所大變身 P.72
 漫畫法庭 P.74
 次世代電子遊戲特區 P.78
 通緝 P.81
 寫意空間 心意專欄 P.86
 編委心聲 P.84
 答案篇 P.99
 P.97

教育 Radar

教

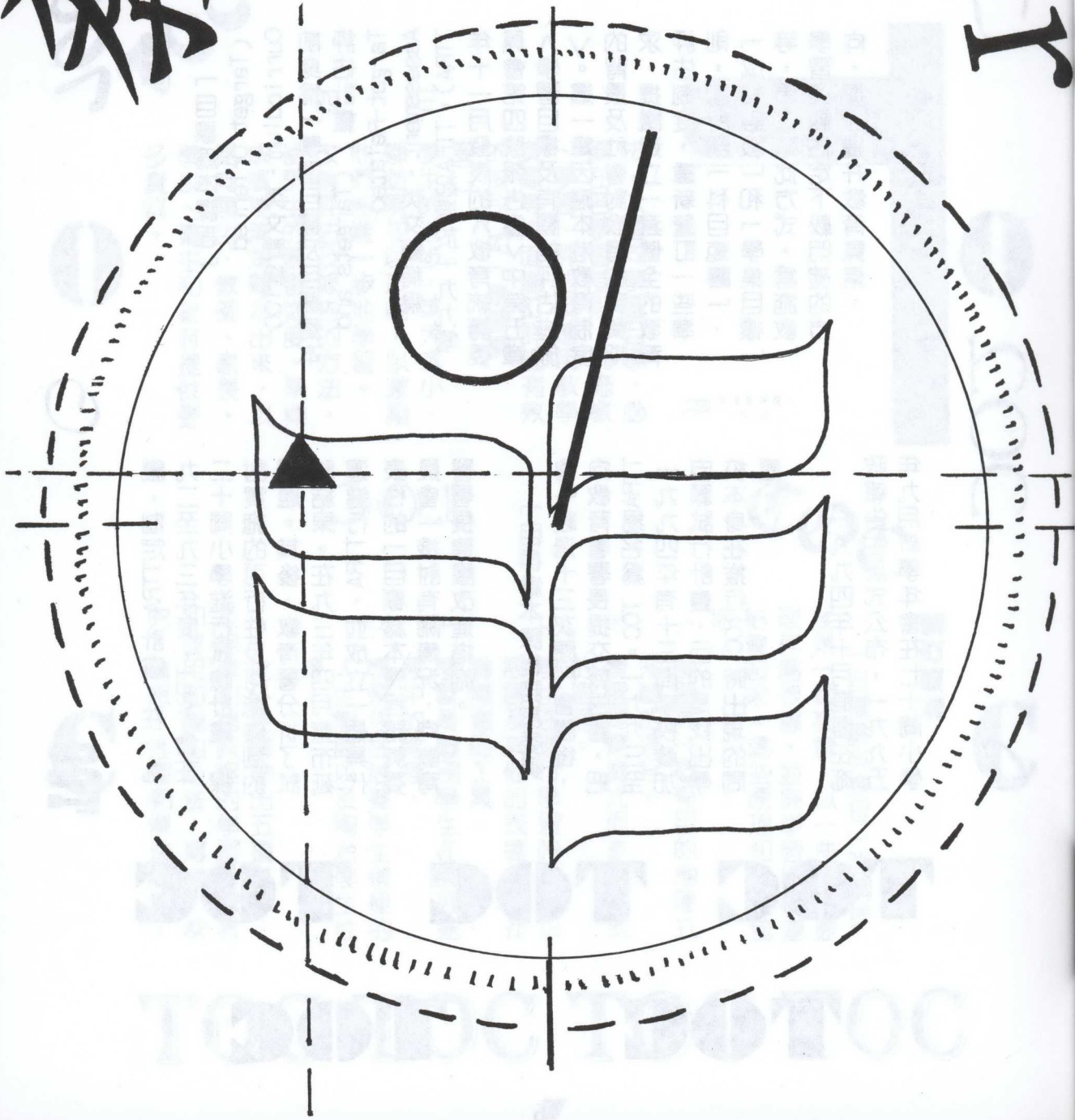



關我也

事!?

引言

當大部分同學還未入讀香港教育學院，一項影響重大而深遠的教育政策已經出現，而我們畢業之後，恰恰是這項政策的前線執行者。既然如此，我們怎可置身事外呢？今天，讓我們一起了解它——目標為本課程。

TOC

前言

「目標為本課程」
(Target Oriented Curriculum, 英文簡稱TOO)

前身為「學習目標及目標為本評估計畫」(Targets and Target-Related Assessment, 英文簡稱為TPRA)。TPRA起源於一九九零年十一月發表的《教育統籌委員會第四號報告書》中第五章《學習目標及有關的評估措施》。

這一章因應本港教育制度的背景及社會對教育的實質要求，提議建立一套健全的教育評估制度，重新釐訂一些準則，即所謂「科目範疇」、「成就等級」和「學業目標」等，希望藉此方式，為施教、學習和評估定下較明確的方向，從而提升教育質素。

教育署根據教統會的建



議，制定TPRA計畫。在一九九二至九三年度，TPRA曾在二十間小學進行試驗計畫，探討實施的可行性及可能碰到的問題。其後，教育署分析了試驗結果。在九三年四月宣布延遲進行TPRA，並成立一個具代表性的「目標為本課程諮詢委員會」檢討有關情況，向教育署署長建議改進措施。

「目標為本課程諮詢委員會」經過十三次閉門會議後，向教育署署長提交報告書，把TPRA易名為TOC。一九九三至一九九四年有十三間學校參加自願試行計畫，目的是找出學校本身在推行TOC時出現的問題。

一九九四年十月港督在施政報告中正式公布，一九九五年九月新學年會在七十間小學

TOC

TOC TOC TOC

TOC TOC

開始試驗推行TOC，一年後在全港小一推行，並按計畫逐年擴展至公元二零零零年全港小學各級推行。結果，直至一九九四年十二月底，共有七十六間小學報名參加一九九五年的先行試驗計畫。

目的

一九九四年，教育署編寫了一本名為「目標為本課程簡介」，向教育工作者闡釋具體的政策內容。根據該簡介所載，「目標為本課程」的總目的就是要改善香港教育的質素，這目的擬通過下列各點達成：

- 一、為所有學生在各學習階段擬定共同的學習目標，使施教、學習和評估都有明確的依據。
- 二、為了改善學生的學習方

目標為本課程簡介

法，以邁向學習目標，必須在各學習階段，為施教、學習、評估及運用教學資源等方面編訂詳細有效的指引（如「學習綱要」）。

- 三、學生的進步，或大或小，都必須加以珍視，以激勵他們能進一步地學習。
- 四、改善評估及報告的方法，使學生的學習進度、學業成績能清楚顯示出來，以便向學生、教師、家長、學校、僱主和政府提供更多資料。

制訂原則

「目標為本課程」強調課程是一個整體，以一些學習原理作為根據，並與學習目標連結會起來。這些原理和目標包括：

1. 學習是一個有目的地建立知識的過程。
2. 學習是螺旋式而非直線式的過程。
3. 學生在進行學習時，須以語言及其他的表達方式作為傳意的工具。
4. 學習是個別學生在發展途徑中的進程。
5. 學習包括培養學生積極的人生態度以及陶冶學生性情。

此外更歸納出五種基本、及相連和跨課程的學習、思考和運用知識的方法：傳意、探究、構思、推理和解決問題。

TOC TOC TOC TOC

總之，「目標為本課程」的理
念，就是希望學生能通過這五
種學習、思考和運用知識的方
法，達到五項學習原理的目
標。

內容架構

「目標為本課程」課程架
構包括四部分：目標與目的、
內容與組織、教與學的策略和
評估。

在目標與目的方面，各階
段所制訂的學習目標，都是由
淺入深，由簡到繁的，並以循
序漸進的原則連接小一至中五
的四個學習階段。

在學習內容方面，大致可
分為下列四項：

- 一．知識：例如事實、資訊、
概念、原理、程序、結
構、制度等。



- 二．思考：例如詮釋、聯繫、
判斷、重組、引發新意
念、構思、推理、省察、
建立知識等。
- 三．技能：例如科目專門技
能、解決問題、學習、溝
通、人際及社交、創造與
想像、體力及實務等。
- 四．態度：例如感情、欣賞、
興趣、學習動機、價值觀
等。

上述四者是互有關連的、
學生通過具意義的情境和活動
進行學習，才容易將四者掌握
牢固。

- 在課程策略方面，包括：
- 一．強調五種基本而有關連的
學習及運用知識的方法；
——這五種方法就是傳意、
探究、構思、推理和解決
問題。
 - 二．利用分等級的學習課業
（有目的、有情境的學習
活動及練習以切合學生
的需要。
 - 三．強調科目的綜合運用，讓
學生藉以邁向目標。
 - 四．發展學生不斷改進的能
力。
 - 五．學習過程與學習成果並重
——在學習過程中所學到
的東西和獲得的經驗，其
重要性是不遜於學習所得
到的最後成果。

TOC TOC TOC TOC TOC



- 六. 強調學生的獨立性和自學能力。
- 七. 不斷重溫學習重點。
- 八. 照顧學生的個別差異及對他們提供幫助。

在評估方面，重點在評核和描述學生朝向目標的學習表現，而不是把學生排列名次作比較。評估可分為進展性和總結性兩種。進展性評估是用來評鑑學生在學習中的表現，這種評核是經常性的，教師可藉進展性評估的結果，協助學生改善學習的方法，同時亦改善自己的教學。總結性評估在學年末期或學習階段的末期進行，目的在顯示學生學習的成績和進度。

回應與批評

部分校長及教師認為目標為本課程，有助引起學習動機、改善學生的語文能力及照顧個別差異。然而在宣傳和推行政策方面，社會人士非議不

少，其中最引人關注的是實施進程。教育署運用行政指令，強迫學校推行政策，未有顧及學校的環境及師資。此外，政策推行過急，沒有彈性的時間表。還有教育署只向少數人諮詢，又沒有公開結果，引起社會人士不滿。

總結

目標為本課程對香港中小學教育的影響，仍然是未知之數，不過政策是否成功，教師肯定是關鍵的因素。在此，希望各位同學了解政策之餘，還能夠反思利弊，不要做一個只會奉旨行事的機械人。

註：本文部分資料取材自《中英文教出版專業協會二十週年紀念特刊(975-1995)》

整理及撰文：佚名



鬆吓、抖吓、估吓.....

校園題：

- 1) 分校的二合一電視錄影機是甚麼牌子?
- 2) 分校課室的時鐘是甚麼牌子?
- 3) 返正校行完斜路要上幾多級樓梯?
- 4) 正校有幾個泊車位?
- 5) 正校Canteen有幾多張?

電視題：

- 6) 無線電視臺臺徽有哪幾個顏色?怎樣排列?
- 7) 九五年歡樂滿東華籌到多少錢?
- 8) 四個電視臺(無線翡翠、明珠臺、亞視本港及國際臺)臺徽分別放在螢光幕的哪一方?

答案見九十九頁

目標為本課程的利弊

香港教育學院胡少偉講師

一九九五年十二月十八日

「目標為本課程」(TOC)的推行，是本港教育制度中近年來備受爭議的一個課題。「目標為本課程」前稱「學習目標及目標為本評估」(TLRP)，是教育統籌委員會於九零年第四號報告書內向政府提交的建議，並獲香港政府接納為教育政策而推行。教統會在其報告書裏的5.5.1段指出：「香港的教育制度已由選擇性的教育變為為所有兒童提供九年強迫教育。因此，評估制度不再單純扮演挑選精英的角色。現在更需要的是，確保我們的評估制度亦能起到進程的作用。即應提供所需的資料，以協助教師和學生改善教授與學習情況。」

為執行教統會擬定於94至95年度在小六實施此新的成績評估工具

(EGR4, 1990, 84頁)，教育

署於92年5月宣佈在93年5月全港的小學四年級開始推行當時的TLRP計劃，這個倉

7 0 6

猝而草率的推行計劃，被部份教育人批評為中學強行語文分流計劃而服務，加上大部份曾受TRRA課程訓練的在職小學校長教師稱仍對TRRA不甚了解及政府並未為推行此評估方法提供資源，以至受到不少的小學校長教師及教育團體的大力反對，故此教育署被迫於93年4月於行政通告18/93佈推遲實施此計劃（教育署93, 1頁）。

目標為本課程諮詢委員會於93年9月成立，為改變TRRA計劃不受歡迎的形象，該委員會建議用TOC取代並為其設計新的標誌，這個改動不單是名稱和字面上的變更，事實上該委員會並將原有只強調評估的TRRA，變成為改善整個課程素質的TOC；及由預定以小四為開始施行年級，改為由小一開始逐年推展。使現時的TOC計劃較原有的TRRA，更合乎教育原則。

目標為本課程(TOG)

有何利弊？正如該諮詢委員會於第一章指出：「〈目標為本課程〉的精神和意向，普遍獲得支持，但也有意見表示。擔心該計劃的實施時間表過於倉猝，課程架構和評估方法過份繁複、資源不足、教師需要作出更充足的準備、家長和公眾人士需要知道更多該計劃的資料」(TOG 諮詢委員會報告書1994, 1頁)。那些反對TOG的教育界人士，並不是反對TOG的理念和精神，只是反對其推行情況；也就是說TOG在理念層面上利多於弊；再者TOG至今仍未真真正正地在本港全面推行，現階段很難就實踐中的TOG有何利弊作出中肯的評價和分析。所以本文除上述部份回顧TOG的歷史由來外，將於以下部份就構想中的TOG對現行的教學作一預估性的評論，祈能與各教育學院師生作交流和分享。

教育署在95年宣傳簡張中就TOG作了一個解釋。



「〈目標為本課程〉是一個具有明確的學習目標，採用新穎

的方法，使施教、學習和評估變得更生動及有效的課程。」而TOG諮詢委員會在其報告書中曾將TOG與現行教學作出比較，指TOG轉換了教學的重點，認為透過學習活動締造知識的過程，與進行活動後所得的成果一樣重要；並建議使用學習和評估課業，以及有系統的成績報告程序，代替香港現行只有練習、測驗和考試的做法。

現時以傳授知識內容為主的教學，改變為以學生為中心的教學。在評核方面，TOG採用標準參照評估方法作有系統的進展性評估和總結性評估，以代替現有常模參照評估方法，屆時教師需按TOG各學習階段的學習重點仔細地評核每一個學生的各方面能力，其評估報告將不會只是一個分數，而應能顯示學生在各科目中不同學習範疇的學習進展。

從以上的資料，TOG將會改寫現有的課程綱要，會將有關的小學中、英、數三科課程的學習內容重組，將現時以年級為單位的學習進程改分為二個主要學習階段；並將會把每科的學習重點劃分在相對的學習範疇之下。而在施教時，TOG將會強調學習過程和成果並重，冀學生透過做課業和練習後，增進他們的構思、傳意、推理、探究和解決問題等五種基本學習知識的能力，使

因字數所限，在此實難再深入地就TOG再作進一步的剖析。但就憑以上的論述，我們可知道「目標為本課程」(TOG)是一個大型的課程革新計劃，需把現時課程組織，教學方法和評估方式作出徹底改變；故要切實及有效地推行TOG，政府當局實不應草率而謹慎推行。正如趙志成先生引用前英國首相戴卓爾夫人於九零年曾說：「推出了一個認可的課程，卻錯誤地推行

及運用，情況將會比以注更差。」（趙志成，1994, 90頁）。

參考書目：

- (一) 目標為本課程諮詢委員會 (1994) 〈目標為本課程諮詢委員會報告〉，香港：教育署。
- (二) 教育署 (1993) 行政通告 18/93，香港：教育署。
- (三) 教育署 (1994) 〈甚麼是「目標為本課程」？〉宣傳簡張，香港：教育署。
- (四) 教育統籌委員會 (1990) 〈教育統籌委員會第四號報告書〉，香港：政府印務局。
- (五) 趙志成 (1994) 「評價目標為本課程：與英國國家課程比較」林智中 (主編) 〈香港課程改革：新時代的需要〉研討會論文集〉香港：中文大學課程與教學系及教育署課程發展處。

閃卡知多少？

收集閃卡可謂是現今最受小朋友歡迎的活動之一，到底它有甚麼特殊的吸引力呢？

閃卡大致可分四類：半透明磨沙卡、可以貼的暗閃、可以貼的明閃及閃中閃（即面層的閃貼撕去後，底層本身也閃）。閃紋有正方形、鑽石紋、六角形紋、扭擰紋、圓形紋甚至不規則紋。另外，也有一些不閃，也沒有紋的，稱為白卡。

冉

你懂得讀這個姓嗎？冉讀「染」音，它的源來可追溯至周朝。武王有同母兄弟十人，季載是最小的一個。武王死後，武庚和三監作亂，被周公旦平定。季載平叛時有功，被在冉國（即現今的河南平輿縣北），其子孫取冉作姓。冉氏傑出人物：春秋時孔子的弟子冉求、冉季和冉雍

清代經學家冉永光

何氏原是韓氏。秦滅六國以後，韓氏子孫分散各地，有一支居住在江淮一帶。當地人口「韓」音讀作「何」音，後來從讀音誤寫為何，其子孫亦沿用下來，於是變成何姓。

出名姓何的人物：東漢經學家何休

清代書法家何紹基

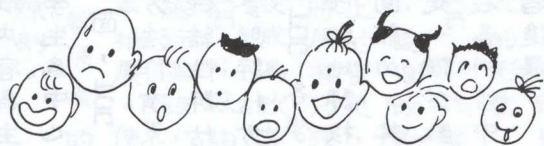

吓

睇

吓

吓

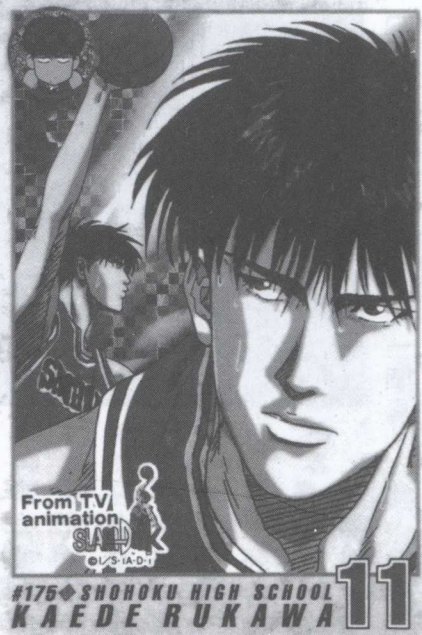

從卡機扭出來的卡所需的價錢大多數是一、二元，另外市面亦有一種面積接近三張普通卡的特大卡，每張價錢約五元。不過要注意的是，由於最時興的卡，多是日本最流行的卡通，故一般的價錢通常要二元，至於一元一張那些，則多是香港翻版的。所以「擰卡」也要睇真D！

由於閃卡難得（通常一套四十多張卡中只有六至七張閃卡），故閃卡炒賣有一定的市場，有些卡更被炒至數十元一張。所以有些小朋友會抱著投機心態去買卡，跟著向朋輩出售，藉此獲利。

而近期最流行的閃卡莫過於男兒當入樽、美少女戰士、新恐龍戰隊、甚至NBA的籃球員等，當然還有一些偶像明星。只要看看那種卡最受歡迎，便可略知小朋友或青少年潮流最興甚麼了！



教育團體睇真D



如果你想知道本地的教育資訊，或者希望獲得多項教師福利，又或者在教學工作上遇到困難，需要同業的支持和幫助，可以怎辦呢？香港多個教育團體都可以為我們服務。現在，讓大家一窺這些團體的內幕，一起「睇真D」：



叫乜名呀？	係邊度？	喂幾多號？	資格雲係峨嵋 定係武當？	平唔平嫁？	有乜正料？	有乜福利先？
香港教育專業人員協會（教協）	旺角彌敦道618號 好望角大廈9樓	27807337	現職教師	\$ 50	教協報、教育專頁、現代少年、學校與家庭和教育脈搏	購物服務、牙科中心、保險服務、資助貸款計劃等
香港教師會	九龍彌敦道242號 立信大廈8樓	23673420	註冊教師	\$ 30	教育曙光、會務通訊和六十週年鑽禧教育展望特刊	醫療津貼、失業保助、體育活動和教學研討會等
香港教育工作者聯會（教聯）	九龍彌敦道482-484號鴻星大廈2樓	27703918	學生、教育工作者及職工	\$ 50（永久會員：\$ 500）	香港教育、教育資訊、窗外望	提供閱覽室、小賣部、定期課程及工聯咭
香港教師中心	北角中心：百福道四號 長沙灣中心：長沙灣官立中學四樓	25655142	註冊教師	無	教師中心傳真	講堂、休息室及圖書館等借用服務
政府教育行政人員協會	皇后大道東213號 胡忠大廈1125室	28926627	在教育署任職的行政人員	\$ 25	會訊	舉辦旅行、專業發展及學術性研討會
朗文教師會	九龍彌敦道728號 廣安銀行大廈1樓	23977782	幼稚園、小學、中學及大專教師	無	會訊（每季）	當代圖書中心門市部購物九折優惠，飛利浦電器購物優惠，卡通天地專門店九折優惠

* 以上所有資料，以該團體最後公布為準



一題兩文：學童自殺， 教師是幫兇？

引言：去年，學童自殺有上升的趨勢。有見及此，我們邀請了兩位作者，分別從導師及學生的角度，探討學童自殺的問題，希望有助同學去思考這問題。

撰文：黃炳文導師

當連串學童自殺的個案發生後，香港教育界再次受到衝擊。老師肩負著學童健康成長的使命，學童的自殺，正質疑著他們工作的效能，和對學童的照顧，是否足夠？

學童自殺的問題，在九一、九二年間已受到廣泛的關注。當時，社會人士普遍將矛頭指向學校，而學者則持相反意見，指出學校和功課壓力，不是學童自殺的主因。有認為自殺是一種激烈的自我毀滅行為，成因是多方面的，包括社會環境、個人性格、家庭因素、精神健康狀況等，所以至今仍未有簡單而完美的模式去解釋其成因，或提供速成有效的方法，以作預防。亦有研究發現，學童的自信心日趨低落，自殺可能與香港社會架構的轉型、人際關係疏離及學童的負面人生觀有關，被學校記過、老師處罰等，只不過是導火線。心理學家則指出：大多數自殺的學童，其實都積壓著抑鬱的情緒，當面對挫敗和犯過時，容易不知所措，無助和衝動地以死來宣洩，賺取父母師長的原諒和內疚，對自殺

自九五年九月開始，學童自殺的事件接二連三地發生，除了教人惋惜之外，究竟誰應該負上責任？是教師嗎？

撰文：佚名

香港偏重考試和成績的教育制度，常常給學生過多的挫折經驗，部分教師或是身不由己，或是從不知覺，成為制度的傀儡。一些學習能力低下的學生，被迫留在學校上課，功課跟不上，測驗和考試每每不合格，留級已是無可再留，唯有勉強升班，結果自然是成績更強差人意。其實他們並不是天資魯鈍，只是所長不在書本上的學習。大部分教師都同意成績差不一定是壞學生，然而現實是兩碼子的事情，無情的競爭造成「成績好，一切好」的現象，這樣決定了這批無辜少年的命運。言行有別的教師為了迎合「成績第一」的風氣，對學業偏差，考試失敗的學生，不屑一



的學童表示同情，只會導至更多慘劇，因為一些遇到同樣困擾的學童會同樣地走上自殺之路，即所謂「模仿性自殺」，所以傳媒有需要謹慎地報道有關的消息，避免強化或美化企圖自殺者對死亡的憧憬，否則他們才是真正的幫兇。事實上，教育署在九二年已向傳媒發出信件，要求他們關注過份渲染報導所做成的不良後果。

九二年間學者的分析和政府的回應，應仍有參考價值，可以稍減老師們不安的情緒。不過，賢良的老師未必會就此而滿足，作為教育前線的工作者，總渴望可以出一分力，謀求問題的解決。既不願是幫兇，也不希望袖手旁觀，愛莫能助，我個人認為，只要老師能在以下幾方面裝備起來，長遠而言，對問題的解決，相信會有一定的幫助。

(一) 提升學童解困的能力

面對香港社會結構、文化和氣氛的轉變，老師已不能單注重學科知識的教授，而忽略了學童自信心和積極人生態度的培養，這亦是現時教師教育的方向——提升技能，自學反思，在這方面，我頗認同學院為準教師們所預備的「生活技能」課程。這課程的設計，根據心理及社會學家的研究，將人類成長過程中所需的八種技能，分做四個範疇，理論與實踐並重，透過專題研習，分享與反思，擴闊學員視野，增強其自信及生活技能。設想這類課程，如能經過剪裁整理，在中小學中落實，對學童自信和能力的提升，應該有一定的幫助。

(二) 加深輔導方面的認識

被學校記過、老師處罰既有可能是學童自殺的導火線，那麼，只要老師提高警覺、處理得宜，未嘗不可以減少一些無謂的犧牲，這方面除有賴平時建立之良好師生關係外，還需要老師掌握一定的輔導技巧，特別是當學童犯錯後，老師要懂得控制本身

願，視作無可救藥，令他們誤以為自己是「爛泥扶不上壁」，嚴重地打擊了他們的自尊心，導致反叛心理或者自暴自棄，甚至走上自殺之路。

教師引用的行為模式儘管客觀，卻未能夠針對學生的生活經驗，引致學生對教師失去信心，縱使遇到問題，也不會向教師求助，反而走向極端，做出衝動的行為。由於社會變化急劇，舊有的行為模式不斷受到沖擊，與社會實況對照之後，學生會發現教師倡導的觀念與現實大有分別：衣著不夠「正」會被朋輩取笑；誠實是吃虧的同義詞；以無厘頭用語戲謔別人至語塞，才是「醒目仔」；「一夜情」無必要負責任；拜金主義與消費主義不能抗拒……這些社會現象大大削弱了教師匡正謬誤的說服力。學生面對混亂的行為模式而要抉擇時，寧願相信友儕和傳媒，可惜換來無知和渲染的答案。如果學生感到自己未能適應社會變化，又久久不能解決，單單一句妄語就足以令他萌生輕生的念頭。因此教師給學生有關行為的忠告，要針對學生的生活經驗，特別是指與社會實況有矛盾的地方，然後詳加比較和解釋。不要老是刻板說教。

有一些教師誤以為知識和行為之間有必然的關係，只知道向學生灌輸道德，而不懂得訓練學生的判斷力及道德行為。按照心理學家觀察所得，促成道德行為的過程包括三個階段，即道德概念，道德判斷及道德行為。教師往往告訴學生甚麼行為是對，甚麼行為是錯，卻沒有說出原因，也難保學生會依言而行，難道學

成長無take 2

小心

編與導



劇目：生命之旅(II)	
第二場：學校	第二段：成長
編劇：學生	導演：教師
時間：成長期	備註：-take過

的情緒，注意所採用的言辭語氣，冷靜地處理，有需要接見家長或作其他轉介時，更要留意學童情緒的變化，給予適當的疏導。

(三) 投入家長教育工作

家庭因素對學童的成長也很重要。在社會結構轉型、教育普及的情況下，老師面對的學童，來自不同的家庭，教學的成效，已不能單靠在校內進行而獲得，學校的管理，已趨向於與校外資源及家長相配合。老師有需要順應潮流，作好準備，以他們的專業知識作基礎，學習與家長溝通和合作，甚至帶領他們，一起為學童的健康成長而努力。

以上三點，希望除有助思想學童自殺的問題外，還可以為老師未來著力的方向，提供一些參考。

生不知道自殺會摧毀自己的生命嗎？可是明知而犯的例子比比皆是。教師應該從邏輯推理及情境處理的實踐訓練著手，培養學生的道德判斷和道德行為。

對於處理有自殺傾向的學生，教師受訓不足。教師常常被視為一份薪優、安穩和假期多的理想職業，一旦遇上經濟不景氣，投身教育界的人特別多，這個現象在行內早已是心照不宣。在這些批新力軍中，有多少人真正受過教師訓練？他們會不會只知教授知識，而忽略教人？即使受過訓練的教師，對於處理有關學童自殺的問題，是否有足夠的能力？會不會是紙上談兵？

假使將學童自殺的責任完全推卸在教師身上，這委實是不公平，但是說教師毫無責任，卻又不盡然。在學童自殺事件屢見不鮮的時候，希望大家不要抱有司空見慣的態度，繼而變成麻木不仁。本文旨在於引起各位同學的關注，如果今天不清楚自己的責任，到他日釀成大錯，才驚覺自己有責，那已是後悔莫及了。

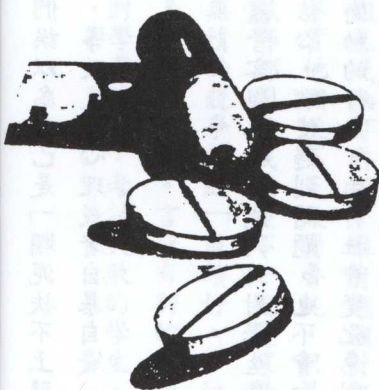

社 揚 政 聲 器

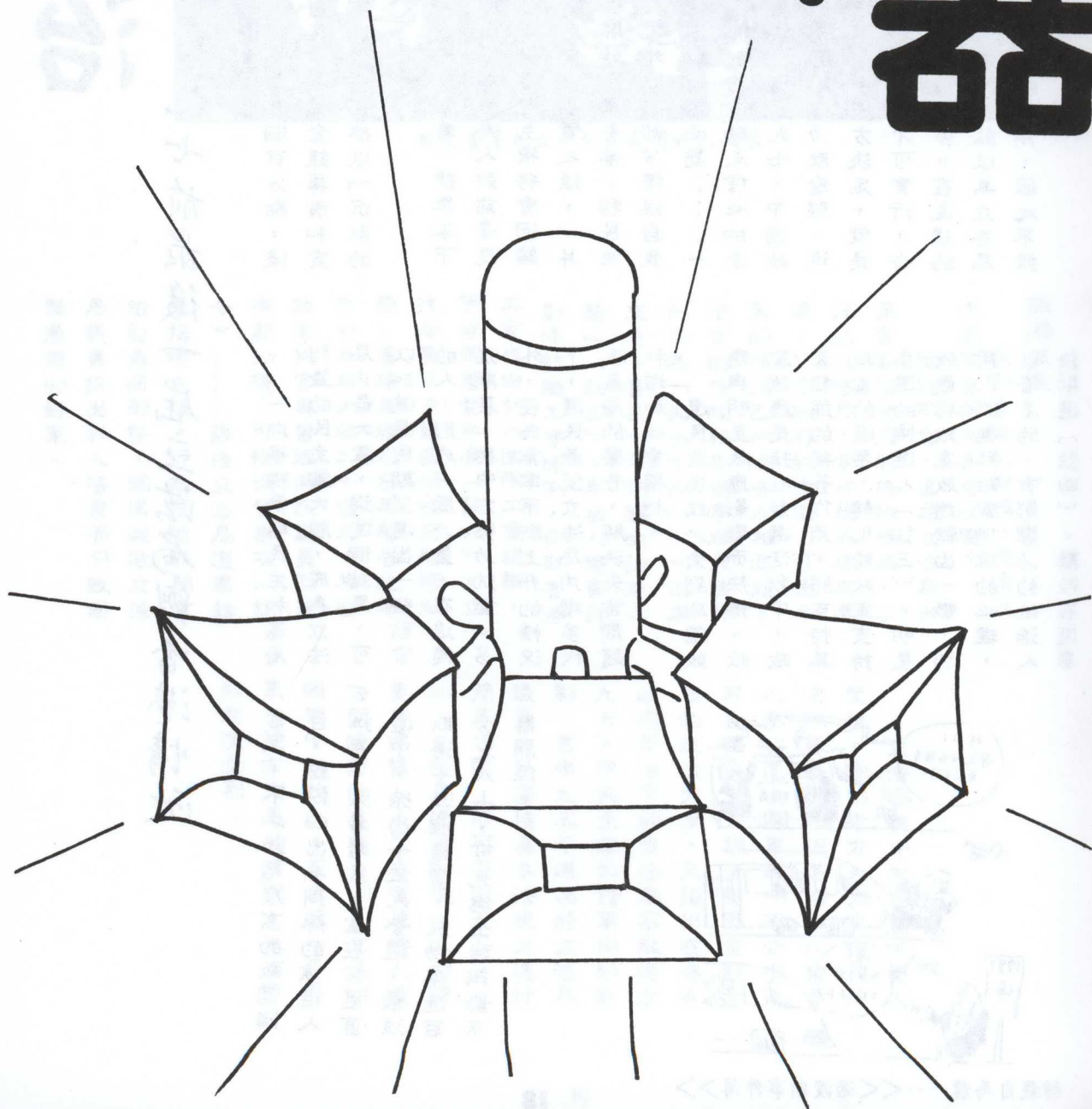

夕陽政治

九七前最後一屆立法局與香港情政

引言

香港人對九七前最後一次立法局選舉有甚麼反應呢？立法局是人民喉舌，還是橡皮圖章？它會為香港的政壇揭開戰國時代的序幕（註一），還是隨著回歸日逼近而步向壽終正寢之門？

九五選舉

九五立法局選舉是根據港督彭定康的「政改方案」（註二）進行。而在這次「變相直選」中，投票人數共有202567人，投票率為35.79%，選舉結果是民主派大勝，取得接近局內半數的議席。

選舉的結果反映了市民對政治冷感。雖然這次投票人數之多，打破了歷年紀錄，但是將投票率與九一年立法局選舉

相比，約少了三個百分點。儘管政府花了巨額金錢籌備和宣傳，市民似乎仍然以「沉默的大多數」居多。

從另一方面看，投票率下降可能是緣於香港人對前景悲觀。自從香港的主權將會回歸中國政府成為事實之後，一片陰霾就開始籠罩香港。移民他國、人才外流、部分傳媒自我審查、末世玩樂心態……：：：：一是人們對前途缺乏信心的表現。再者，愈近九七，中國政府對香港的影響力就愈強，很多事情不是由中方決定，就是由中、英商議後才可實行，香港人的自主權不多。在這樣的情況下，市民可能以為立法局起不了重大的作用，因此不投票。

一向標榜爭取民主和基層利益的民主黨大勝，成為立法局內最大黨，從這個結果，可以知道選民期望選出一些敢言的人，形成一股力量，在渡過渡期裏，與中方勢力抗衡。另外，在失業率不斷上升的情況下，選民希望立法局內增多代表基層的聲音，解決失業問題和增加社會福利。

選民或多或少受到政黨效應與明星效應影響而抉擇。政黨效應是指在競選活動中，政黨發揮的標籤作用，將支持其政黨的選票，轉化給政黨支持參選的候選人（註三）。明星效應與政黨效應轆出一轍，利用人們崇拜政黨偶像的心理，以著名的、有影響力的政治人物助選（註四）。難怪在選舉

當天，不少知名度高的政團頭目，紛紛四出為同陣的候選人拉票，又看看民主黨在分區直選中，派出十五人參選，最後取得十二個議席，成功率達百分之八十，可見與上述兩點不無關係。





民主黨是九五年分區直選的大贏家

詭譎波危

說到香港的政情，究竟這次選舉會帶來甚麼改變？

綜觀而言，這屆立法局必定會動搖港府的施政權威。以注的立法局，常被視為橡皮圖章，只是政府的傀儡，可是今天的情況已和過去大相逕庭。港督的施政報告被李鵬飛議員批評為「失去方向」、「但求交差」甚至「等夠鐘的治港心態」（註五）。李卓人議員計劃修訂職工會條例，爭取香港工會自由加入國際工會組織，而毋須港督批准（註六）。立法局要求凍結多項政府服務加費，署理庫務司黎平警告此舉會令港府少收二十億元，某些政策科官員曾經游說議員取消有關動議，可惜徒勞無功（註七）……難怪立法局選舉結果揭曉之後，行政局隨即開會檢討最新形勢，謀求減低立法局議員提出私人法案而引致衝擊港府的對策。

立法局與中方的關係勢必緊張。雖然中方大力支持親北京陣營參選，但是新華社發言人形容這次選舉為「不公平，不合理」，強調全面否定彭定康的政改方案，又指出在港英政府管治下的立法局不能過渡九七。但民主黨卻持不同的觀點，重申九五年選出的立法局議員，只須按基本法規定進行簡單確認，即可過渡九七。此外，立法局通過動議，反對預委會建議人大常委還原按人權法而修訂的多條法例，立場明顯與中方相反。在未來一平多裏，雙方交惡的情況，大有可能愈演愈烈。



轉載自馬龍——<<過渡期事件簿>>

民主派與工商界的矛盾逐漸擴大。一向以來，勞工與僱主存在著利益衝突，若重民生的民主派常常與工商界在局內局外壁壘分明。李卓人議員成功地提高破產欠薪基金上限，不但引起局內議員不滿，還招來十多個工商界團體的代表，聯袂約見布政司陳方安生，指責李議員妄顧勞工顧問委員會的協商結果。在強制性公積金計劃上，以工商界代表為主的自由黨，憂慮有關計劃會被勞工界議員大加修改，因此立場反覆，險些使計劃胎死腹中，其間受到民主派強烈抨擊。由於民主派及工會組織在局內的席位增加，工商界的利益受到影響，恐怕雙方的矛盾會日趨激盪。



立法局內出現「拒共」與「親共」的局面。立法局內的最大黨民主黨，意識形態與中國政府可謂南轅北轍，尤其是民主黨內部分頭目，身兼「支聯會」的成員，而在「六四事件」與「民主發展」這兩方面，意見與中方背道而馳。例如今年一月，立法局通過民主黨的動議，要求中國政府釋放

民運人士魏京生，又促請港府修訂有關叛國、煽動叛亂、禁止顛覆行為及竊取國家機密的法例。另外勞工與資方兩派的爭辯逐漸白熱化，無怪乎早在去年九月，工商界代表田北俊議員已經認為立法局變成了工會團體及民主派議政的場所，工商界將面對更大的壓力（註八）。因此，工商界唯有靠攏中方，希望中方能夠影響「親中」的議員，與他們合力阻撓不利工商界的議案通過。

政黨政治已經成為香港政治的主流。九五立法局只有十二名獨立人士當選，而在分區直選中，更只得三名入局，其餘的議席均由不同政黨或政黨囊括。儘管香港以行政主導，政黨政治有別於西方國家，然而政黨政治已是大勢所趨。只有大規模的政黨才可在選舉活